

# SENCOR®

SFR 9650BK



DUÁLNÍ HORKOVZDUŠNÁ FRITÉZA  
Návod k použití v originálním jazyce



**SENCOR®**

**SFR 9650BK**

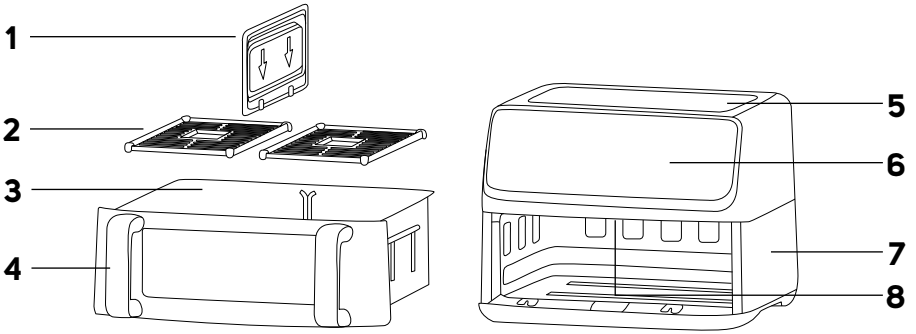
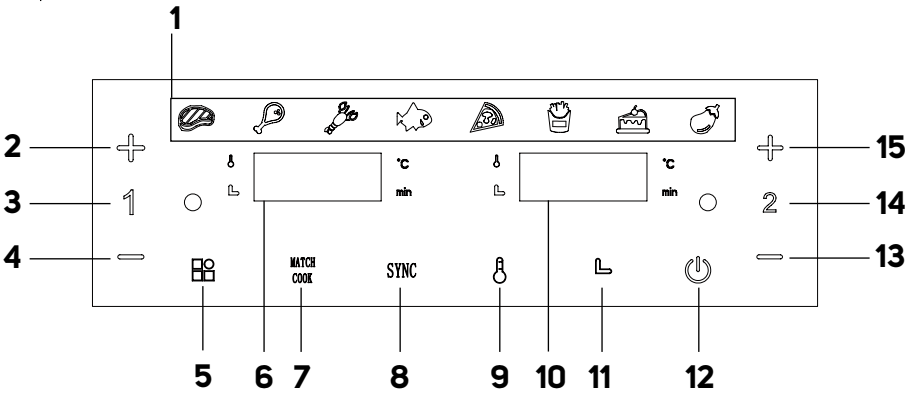
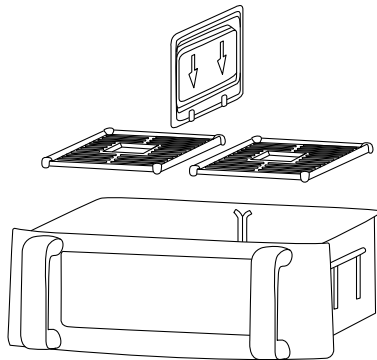

**A****B****C**

## Důležité bezpečnostní pokyny

### **ČTĚTE POZORNĚ A USCHOVEJTE JE PRO BUDOUCÍ POUŽITÍ.**

#### **Obecná upozornění**

- Tento spotřebič mohou používat děti ve věku 8 let a starší a osoby se sníženými fyzickými, smyslovými nebo mentálními schopnostmi nebo s nedostatkem zkušeností a znalostí, pokud jsou pod dozorem nebo byly poučeny o používání spotřebiče bezpečným způsobem a rozumí případným nebezpečím.
- Děti si se spotřebičem nesmějí hrát.
- Čištění a údržbu prováděnou uživatelem nesmějí provádět děti, pokud nejsou starší 8 let a pod dozorem.
- Děti mladší 8 let se musí držet mimo dosah spotřebiče a jeho přívodu.
- Pokud je přívodní kabel poškozen, jeho výměnu svěřte odbornému servisnímu středisku, aby se zabránilo vzniku nebezpečné situace. Spotřebič s poškozeným přívodním kabelem je zakázáno používat.
- Neponořujte spotřebič, přívodní kabel ani vidlici do vody nebo jiné tekutiny.
- Povrchy, které přicházejí do kontaktu s pokrmem, čistěte podle pokynů, které jsou v tomto návodu uvedeny.
- Spotřebič není určen pro činnost prostřednictvím vnějšího časového spínače nebo dálkového ovládání.



## UPOZORNĚNÍ. Horký povrch.

- Teplota přístupných povrchů může být vyšší, je-li spotřebič v činnosti. Spotřebič může být horký i po vypnutí. Před čištěním, údržbou nebo jinou manipulací se ujistěte, že je spotřebič zcela vychladlý.

---

### Další důležité bezpečnostní pokyny k používání spotřebiče

- Před připojením spotřebiče k síťové zásuvce se ujistěte, že se nominální napětí uvedená na štítku spotřebiče shoduje s elektrickým napětím zásuvky, ke které chcete spotřebič připojit.
- Spotřebič připojujte pouze k řádně uzemněné zásuvce. Doporučujeme zapojit spotřebič do samostatného elektrického obvodu. Nepoužívejte prodlužovací kabely.
- Spotřebič nepřipojujte k síťové zásuvce, pokud není řádně sestaven.
- Síťová zásuvka musí zůstat snadno přístupná, aby bylo možné spotřebič odpojit v případě nutnosti.
- Nedotýkejte se přírodního kabelu nebo zástrčky mokřkýma rukama.
- Spotřebič je určen pouze pro použití v domácnosti. Spotřebič je rovněž určen pro osobní nekomerční použití v prostorách, jako jsou:
  - kuchyňské kouty pro personál v obchodech, kancelářích a ostatních pracovištích;
  - hotelové nebo motelové pokoje a jiné obytné prostory;
  - zemědělské farmy;
  - podniky zajišťující nocleh se snídaní.
- Spotřebič nepoužívejte v průmyslovém prostředí nebo venku.
- Spotřebič je určen k přípravě potravin. Nepoužívejte jej k jiným účelům, než pro které je určen.
- Spotřebič neumísťujte na parapety oken, odkapávací desku dřezu nebo na nestabilní povrchy. Vždy jej umístěte na stabilní, rovný a suchý povrch.
- Spotřebič nepokládejte na elektrický ani plynový vaříč nebo do jeho blízkosti, neumísťujte jej do blízkosti otevřeného ohně nebo zařízení, která jsou zdrojem tepla.
- Nepoužívejte spotřebič v blízkosti vany, dřezu, plaveckého bazénu nebo jiného zdroje vody.
- Před použitím spotřebiče se ujistěte, že je odkapávací tácek umístěn na svém místě.
- Při provozu musí být zajištěn dostatečný prostor pro cirkulaci vzduchu nad spotřebičem a po všech jeho stranách. Nepoužívejte spotřebič v blízkosti hořlavého materiálu, jako jsou záclony, utěrky na nádobí apod.
- Nepokládejte spotřebič na povrch opatřený látkou nebo ubrusem.
- Potravinu připravujte vždy v dodávané fritovací nádobě.
- Naplnění fritovací nádoby olejem může způsobit nebezpečí požáru.
- Při přípravě tučných potravin dbejte zvýšené opatrnosti, abyste se nepopálili prskajícím tukem.
- Nepřilnavého povrchu se nedotýkejte ostrými nebo kovovými předměty. Jinak by mohlo dojít k jeho poškození.
- Nezakrývejte ventilační otvory, zatímco je spotřebič v provozu.
- Spotřebič vždy vypněte a odpojte od síťové zásuvky, pokud ho necháváte bez dozoru, po ukončení používání a před čištěním nebo přemístěním.
- Před přemístěním, čištěním nebo uskladněním nechte spotřebič vychladnout. K přenašení spotřebiče používejte tepelně izolované rukojetí.
- Spotřebič nepoužívejte k odkládání předmětů.
- Síťový kabel odpojujte od zásuvky tahem za zástrčku, nikoli za kabel. Jinak by mohlo dojít k poškození síťového kabelu nebo zásuvky.
- Dbejte na to, aby napájecí kabel nevisel přes okraj stolu nebo aby se nedotýkal horkého povrchu.
- Nepoužívejte spotřebič, nefunguje-li správně, jestliže byl upuštěn na zem, poškozen nebo ponořen do vody.
- Abyste se vyvarovali nebezpečí úrazu elektrickým proudem, neopravujte spotřebič sami ani ho nijak neupravujte. Veškeré opravy svěďte autorizovanému servisnímu středisku. Záсаhem do spotřebiče se vystavujete riziku ztráty zákonného práva z vadného plnění, případně záruky za jakost.

## VYSVĚTLENÍ SYMBOLŮ UMÍSTĚNÝCH NA VÝROBKU NEBO V PRŮVODNÍ DOKUMENTACI



Tento výrobek splňuje veškeré základní požadavky směrnic EU, které se na něj vztahují.



Tento symbol na produktech anebo v průvodních dokumentech znamená, že použité elektrické a elektronické výrobky nesmí být přidány do běžného komunálního odpadu.



- Děkujeme, že jste si zakoupili náš výrobek značky SENCOR, a věříme, že s ním budete spokojeni.
- Před použitím tohoto spotřebiče se prosím seznámte s návodem k jeho obsluze, a to i v případě, že jste již obeznámeni s používáním spotřebičů podobného typu. Spotřebič používejte pouze tak, jak je popsáno v tomto návodu k použití. Návod uschovejte pro případ další potřeby.
- Minimálně po dobu trvání zákonného práva z vadného plnění, případně záruky za jakost doporučujeme uchovávat originální přepravní karton, balicí materiál, pokladní doklad a potvrzení o rozsahu odpovědnosti prodávajícího nebo záruční list. V případě přepravy doporučujeme zabalit spotřebič opět do originální krabice od výrobce.

### POPIS SPOTŘEBIČE

<b>A1</b> Vyjímatelná přepážka	<b>A5</b> Horní plocha
<b>A2</b> Fritovací podložky	<b>A6</b> Ovládací panel
<b>A3</b> Fritovací nádoba s průzorem	<b>A7</b> Tělo fritézy
<b>A4</b> Rukojeť	<b>A8</b> Topné těleso

**Bz** vyobrazení: ventilační otvory (umístěny vzadu)

### POPIS OVLÁDACÍHO PANELU

<b>B1</b> Ikony programů přípravy	<b>B9</b> Tlačítko  k nastavení teploty
<b>B2</b> Tlačítko + (levá část)	<b>B10</b> Displej pravé části fritovací nádoby
<b>B3</b> Tlačítko 1 k výběru levé části fritovací nádoby	<b>B11</b> Tlačítko  k nastavení doby přípravy
<b>B4</b> Tlačítko - (pravá část)	<b>B12</b> Tlačítko  k zapnutí/vypnutí fritézy a ke spuštění programu
<b>B5</b> Tlačítko  k výběru provozního režimu	<b>B13</b> Tlačítko - (pravá část)
<b>B6</b> Displej levé části fritovací nádoby	<b>B14</b> Tlačítko 2 k výběru pravé části fritovací nádoby
<b>B7</b> Tlačítko <b>MATCH COOK</b> k zapnutí funkce duálního fritování	<b>B15</b> Tlačítko + (pravá část)
<b>B8</b> Tlačítko <b>SYNC</b> k zapnutí funkce synchronizovaného dokončení	

### ÚČEL POUŽITÍ

- Duální horkovzdušná fritéza Sencor SFR 9650BK je určena k tepelné úpravě potravin. Úprava probíhá „smažením“ horkým vzduchem s minimálním množstvím oleje. Vzduch je ohříván topným tělesem a prostřednictvím vnitřního ventilátoru je rovnoměrně distribuován vnitřním prostorem fritovací nádoby.

### PŘED PRVNÍM POUŽITÍM

- Před prvním použitím vyjměte spotřebič a jeho příslušenství z obalového materiálu a odstraňte z něj veškeré propagační štítky či etikety.
- Vnější povrch fritézy otřete měkkou houbičkou mírně navlhčenou v teplé vodě. Otřete čistou utěrkou dosucha.
- Vyjměte fritovací nádobu, podložky a přepážku a omýjte je v teplé vodě s trochou kuchyňského saponátu. Opláchněte a otřete dosucha.
- Vnitřní prostor fritézy otřete měkkou houbičkou mírně navlhčenou v teplé vodě. Otřete čistou utěrkou dosucha.

### VLASTNOSTI A FUNKCE HORKOVZDUŠNÉ FRITÉZY

#### Fritovací nádoba

Fritovací nádoba je vybavena průzorem, díky kterému budete moci snadno a rychle zkontrolovat stav přípravy potravin uvnitř fritovací nádoby bez nutnosti ji vyjmout.

#### Vyjímatelná přepážka

Vložením vyjímatelné přepážky rozdělíte vnitřní prostor fritovací nádoby na dvě části. V každé části pak budete moci připravovat jiné potraviny, každou na jiný program a o jiné teplotě.

#### Vnitřní osvětlení

Vnitřní osvětlení usnadňuje kontrolu stavu přípravy potravin. Díky inteligentnímu ovládání automaticky zhasne po vyjmutí fritovací nádoby a znovu se rozsvítí po jejím vložení. Po dokončení přípravy automaticky zhasne. Navíc pokud nastavíte přípravu potravin jen v jedné části fritovací nádoby, osvětlení se rozsvítí jen v dané části. Druhá část zůstane neosvětlená.

#### Funkce horkovzdušné fritézy

Horkovzdušná fritéza Sencor SFR 9650BK je vybavena následujícími funkcemi přípravy:

- duální fritování:** v celé fritovací nádobě jsou potraviny připravovány na stejný program. Více informací v části **Duální fritování**.
- synchronizované fritování:** fritovací nádobu rozdělíte na dvě části pomocí vyjímatelné přepážky a v obou částech fritovací nádoby budou potraviny dokončeny současně. Více informací v části **Synchronizované dokončení přípravy**.
- nezávislé fritování:** fritovací nádobu rozdělíte na dvě části pomocí vyjímatelné přepážky a nastavte program přípravy pro každou část zvlášť. Potraviny budou dokončeny podle nastavené doby přípravy nezávisle na sobě.

### POUŽITÍ VYJÍMATELNÉ PŘEPÁŽKY

- Vyjímatelná přepážka slouží k oddělení vnitřního prostoru fritovací nádoby. Ten je vhodné oddělit v případě, kdy chcete nastavit dva různé programy přípravy s jinou teplotou, příp. kdy chcete nastavit jeden program přípravy pro levou nebo pravou část fritovací nádoby (ta druhá bude vypnutá). Přepážka zajistí, aby se potraviny nepromíchaly a aby nedošlo ke spálení potravin, které se připravují na program s nižší teplotou.

- Přepážku vyjměte, pokud budete používat funkci duálního fritování – viz část **Duální fritování** dále v návodu.

Při vložení přepážky do fritovací nádoby postupujte následovně:

- Do fritovací nádoby vložte podložky.
  - Otočte přepážku tak, aby šípky, které jsou na ní vyznačeny, směřovaly dolů.
  - Zarovnejte přepážku s drážkou na zadní stěně fritovací nádoby a vložte ji do drážky – viz obrázek **C**. Tlačte přepážku směrem dolů, až doseďne na dno fritovací nádoby mezi fritovací podložky. Na dno fritovací nádoby je rovněž drážka, do které má přepážka zapadnout.
- Pokud potřebujete přepážku vyjmout, vytáhněte ji z fritovací nádoby směrem nahoru.

#### Varování:

Před vložením nebo vyjmutím přepážky se ujistěte, že je fritéza vypnutá a zcela vychladlá. Mějte na paměti, že po skončení přípravy programu je přepážka velmi horká a hrozí vážné popáleniny při nesprávné manipulaci. Pokud potřebujete přepážku vyjmout, zatímco je horká, nasadte si ochranné kuchyňské rukavice, vyjměte a odložte ji na prkénko nebo jiný teplovzdorný povrch.



## UMÍSTĚNÍ FRITÉZY





- Horkovzdušnou fritézu umístíte na rovný, pevný a teplotvzdorný povrch v dostatečné vzdálenosti od sítové zásuvky.
- Zajistíte okolo fritézy dostatečný volný prostor, aby mohl vzduch okolo ní volně proudit. To je zvláště důležité v zadní části, kde se nacházejí ventilační otvory. Ty se nesmí zakrývat během provozu, ani když fritéza chladne.



### Varování:

Nepoužívejte spotřebič v blízkosti hořlavého materiálu, jako jsou záclony, utěrky na nádoby apod. Nepokládejte spotřebič na povrch opatřený látkou nebo ubrusem.

## ZÁKLADNÍ POUŽITÍ FRITÉZY

1. Vyjmete fritovací nádobu z fritézy. Vložte fritovací podložky do fritovací nádoby. Podložky jsou uprostřed vybaveny rukojeťmi. Ty mají po vložení směřovat nahoru. Podle zaměřené funkce použití fritézy vložte přepážku – viz předchozí části návodu.
2. Do fritovací nádoby vložte potraviny, které chcete připravit, a vraťte nádobu zpět do fritézy.
3. Zapojte zástrčku přírodního kabelu do sítové zásuvky.
4. Zazní krátké zvukové upozornění a ovládací panel se krátce rozsvítí. Poté zhasne a fritéza se přepne do pohotovostního režimu. Pouze tlačítko  zůstane rozsvícené.
5. Zapněte fritézu tlačítkem . Rozsvítí se tlačítka **1** a **2**.
6. Tlačítkem **1** nebo **2** vyberte levou nebo pravou část fritovací nádoby, kterou budete používat. Na displeji vybrané části se budou zobrazovat východzí teplota a doba přípravy. Tlačítka vybrané části fritézy a  a ikona programu přípravy steaků budou blikat.
7. Opakovaným stisknutím tlačítka  zvolte program přípravy. Upravte dobu přípravy nebo teplotu podle potřeby – více informací dále v návodu.
8. Pokud chcete nastavit program přípravy v druhé části fritovací nádoby, stiskněte tlačítko **1** nebo **2**. Opakovaným stisknutím tlačítka  zvolte program přípravy. Upravte dobu přípravy nebo teplotu podle potřeby – více informací dále v návodu.



### Poznámka:

Pokud je fritéza zapnutá, ale fritovací nádobu je vyjmutá (na obou displejích se zobrazuje „OPEN“), žádné tlačítko nebude funkční. Bude třeba nádobu vložit do těla fritézy, abyste ji mohli zapnout, zvolit program apod.

9. Stiskněte tlačítko  a fritéza se spustí. Na displeji (displejích) se bude střídavě zobrazovat odpočítávaná doba přípravy a teplota.
10. Během přípravy kontrolujte stav propečení skrz průzor ve fritovací nádobě. Pokud je třeba potraviny promíchat, opatrně fritovací nádobu vyjměte, potraviny promíchejte a vložte nádobu zpět do těla fritézy.
11. Jakmile uplyne nastavená doba přípravy, zazní pětkrát zvukové upozornění, na obou displejích se zobrazí „OFF“, osvětlení fritovací nádoby zhasne a fritéza se vypne a přepne do pohotovostního režimu. Ventilátor bude v provozu přibližně 15 sekund a poté se také vypne.
12. Vyjměte fritovací nádobu a zkontrolujte stav propečení potravin. Pokud nejsou potraviny ještě zcela propečené, vložte fritovací nádobu zpět, zvolte program přípravy a upravte teplotu a dobu přípravy podle potřeby. Fritézu spusťte.
13. Pokud jsou potraviny dostatečně propečené, vyjměte fritovací nádobu z fritézy a položte ji na teplotvzdorný povrch. Pomocí kleští nebo podobného kuchyňského náčiní vyjměte potraviny, nechte je okapat na talíři vyloženém papírovou kuchyňskou utěrkou a podávejte.



### Poznámka:

Fritovací nádobu neotáčejte dnem vzhůru. Olej, který se hromadí na dně, vyteče na připravené potraviny.



### Poznámka:

Fritovací nádobu vždy pokládejte na teplotvzdorný povrch. Nepokládejte ji na plastová prkénka, ubrus nebo podobné materiály citlivé na teplotu.

14. Pokud potřebujete přípravu kdykoli zrušit, stiskněte dlouze tlačítko , dokud se na obou displejích nezobrazí „OFF“.
15. Po ukončení používání odpojte zástrčku přírodního kabelu od sítové zásuvky.
16. Před čištěním, údržbou nebo jinou manipulací nechte fritézu vychladnout.



### Varování:





Během používání se fritéza zahřívá a může dosahovat vysokých teplot. Zůstává horká i po ukončení používání. Při nesprávné manipulaci hrozí riziko vážného popálení. Dbejte zvýšené opatrnosti při manipulaci. Doporučujeme používat ochranné kuchyňské rukavice. Při manipulaci s fritovací nádobou vždy používejte tepelně izolované rukavěti. Nepokládejte fritovací nádobu na povrchy citlivé na teplotu!



### Poznámka:



Nikdy nepoužívejte kovové náčiní ani nůž, neboť byste mohli poškrábat nepřilnavý povrch fritovací nádoby nebo podložek.

## Přerušení přípravy

- Pokud během přípravy potravin potřebujete chod fritézy přerušit, stiskněte krátce tlačítko .
- Displej se rozblíká a bude střídavě zobrazovat nastavenou teplotu a zbývající dobu přípravy. Tlačítka  a vybrané části fritézy (**1** nebo **2**) a ikona vybraného programu budou blikat.
- Přerušení přípravy můžete použít k úpravě doby přípravy nebo nastavení nové teploty – postupujte podle pokynů níže.
- Přerušení přípravy můžete rovněž použít ke kontrole stavu propečení. Opatrně vyjměte fritovací nádobu a na obou displejích se zobrazí „OPEN“. Zkontrolujte stav propečení a vložte fritovací nádobu zpět.
- Pro pokračování chodu fritézy stiskněte tlačítko .
- Chod fritézy můžete přerušit i opatrným vyjmutím fritovací nádoby. Na obou displejích se zobrazí „OPEN“. Po vložení fritovací nádoby se chod fritézy automaticky obnoví. Nicméně v tomto případě nebude možné upravit dobu přípravy ani teplotu.
- Pokud dojde k přerušení přípravy na déle než 20 sekund, ventilátor se zastaví. Po spuštění fritézy se opět spustí.
- Pokud dojde k přerušení přípravy a nestisknete žádné tlačítko déle než 5 minut, fritéza se vypne a přepne do pohotovostního režimu, ve kterém budou svítit tlačítka , **1** a **2**. V takovém případě bude třeba znovu vybrat program přípravy a fritézu znovu spustit.









## Výběr přednastaveného programu

Horkovzdušná fritéza je vybavena osmi přednastavenými programy přípravy. Každý z programů má přednastavenou teplotu a dobu přípravy, které je možné změnit.

1. Zapněte fritézu tlačítkem .
2. Tlačítkem **1** nebo **2** vyberte levou nebo pravou část fritovací nádoby, kterou budete používat.
3. Opakovaným stisknutím tlačítka  vyberte přednastavený program. Každým stisknutím se rozblíká ikona vybraného programu.
4. Pro spuštění fritézy stiskněte tlačítko .





## Tabulka přednastavených programů

Program	Ikona	Výchozí teplota (°C)	Výchozí doba přípravy (min)
Steak		200	15
Kuřecí paličky		200	25
Mořské plody		180	18
Ryba		180	10
Pizza		180	12
Hranolky		200	18
Pečení		150	25
Zelenina		150	15



### Nastavení teploty

Pokud potřebujete změnit teplotu vybraného programu, postupujte následovně:

- Po výběru programu přípravy stiskněte tlačítko , dokud se na displeji nerozsvítí ikona .
- Opakovaným stisknutím tlačítek +/- vybrané části nastavte teplotu v rozmezí od 80 do 200 °C.
- Pro spuštění fritézy stiskněte tlačítko .

### Nastavení doby přípravy

Pokud potřebujete změnit dobu přípravy vybraného programu, postupujte následovně:

- Po výběru programu přípravy stiskněte tlačítko , dokud se na displeji nerozsvítí ikona .
- Opakovaným stisknutím tlačítek +/- vybrané části nastavte dobu přípravy v rozmezí od 1 do 60 minut.
- Pro spuštění fritézy stiskněte tlačítko .





#### Poznámka:

Dobu přípravu a teplotu můžete měnit, i když je fritéza v provozu, a to stejným způsobem, který je popsán výše.

### Synchronizované dokončení přípravy

Zvolte tuto funkci, pokud potřebujete, aby byly potraviny v obou částech fritovací nádoby dokončeny současně.

- Zapněte fritézu tlačítkem  a stiskněte tlačítko **1**. Vyberte program přípravy a upravte dobu a teplotu podle potřeby, jak je popsáno výše.
- Poté stiskněte tlačítko **2**. Vyberte program přípravy a upravte dobu a teplotu podle potřeby, jak je popsáno výše.
- Stiskněte tlačítko **SYNC**. Tím označíte, že se příprava v obou částech nádoby dokončí v jeden okamžik.
- Pro spuštění fritézy stiskněte tlačítko . Program s delší dobou přípravy se spustí, na displeji se začne odpočítávat doba přípravy, zatímco program s kratší dobou přípravy zůstane pozdržený a na displeji se zobrazí „Hold“.
- Jakmile uplyne doba rozdílu mezi programem s delší dobou přípravy a programem s kratší dobou přípravy, spustí se druhý program a na displeji se začne odpočítávat doba přípravy.





#### Důležité:

Pokud spustíte chod levé nebo pravé části fritovací nádoby bez stisknutí tlačítka **SYNC**, nebude funkce synchronizovaného dokončení aktivní.

### Duální fritování

Zvolte tuto funkci, pokud potřebujete, aby v celé fritovací nádobě byly potravinové přípravky na stejný program. Vyměte proto přepážku z fritovací nádoby. Nastavení programu, úpravu teploty nebo doby přípravy provedete jen u jedné části fritovací nádoby.

- Zapněte fritézu tlačítkem  a stiskněte tlačítko **1** nebo **2**. Vyberte program přípravy a upravte dobu a teplotu podle potřeby, jak je popsáno výše.
- Stiskněte tlačítko **MATCH COOK**. Vybraný program, upravená teplota nebo doba přípravy se automaticky nastaví pro celou fritovací nádobu. Na obou displejích se bude zobrazovat stejná hodnota.
- Pro spuštění fritézy stiskněte tlačítko .

### TIPY A RADY

- Připravujte současně potraviny o stejné velikosti. Menší kusy potravin obvykle vyžadují o něco kratší dobu přípravy než větší kusy.
- Upravte dobu přípravy v závislosti na množství připravovaných potravin. Větší množství vyžaduje delší dobu přípravy než menší množství.
- Promíchejte potraviny během přípravy (zvláště menší kusy). Tím docílíte optimálního výsledku a rovnoměrného propečení.
- Přidejte trochu oleje k hranolkům z čerstvých brambor a smažte, až budou křupavé.
- Optimální množství pro přípravu křupavých hranolků je 0,5 kg.
- V horkovzdušných fritězách nepřipravujte potraviny s velmi vysokým obsahem tuku, například klobásy.
- Potravin obvykle připravované v troubě lze připravit i v horkovzdušné fritěze.
- Při přípravě jídel z předpřipraveného těsta zkrátte dobu přípravy.
- Horkovzdušnou fritézu je možné použít také k ohřevu jídel. Chcete-li jídlo ohřát, nastavte teplotu na 150 °C a dobu přípravy na 10 minut.

### Domácí hranolky

- Při přípravě domácích hranolků postupujte následovně:
- Oloupejte a nakrájejte brambory na hranolky.
- Hranolky důkladně omyjte a osušte je papírovou kuchyňskou utěrkou.
- Do misky dejte **1 až 2** lžice olivového oleje, přidejte hranolky a dobře promíchejte, až se všechny hranolky obalí olejem.
- Hranolky vyjměte z misky a nechte přes sítko okapat.
- Okapané hranolky vložte do fritovací nádoby a zvolte program na přípravu hranolků.

### ČIŠTĚNÍ A ÚDRŽBA

Fritézu vyčistěte po každém použití. Před čištením musí být fritéza vypnutá, odpojená od síťové zásuvky a zcela vychladlá včetně příslušenství.



#### Varování:

Aby se zabránilo nebezpečí úrazu elektrickým proudem, nepoužívejte spotřebič, napájecí kabel ani síťovou zástrčku do vody nebo jiné tekutiny.

### Fritovací nádoba, podložky a přepážka

- Vyměte podložky a přepážku z fritovací nádoby. Fritovací nádobu, podložky a přepážku omyjte v teplé vodě s trochou neutrálního kuchyňského saponátu. Používejte měkkou houbičku. Opláchněte a otřete dosucha.

- Pokud se potraviný připečou, nalijte do fritovací nádoby horkou vodu a přidejte kuchyňský saponát. Nechte působit asi 10 minut a poté vyčistěte.

#### Vnitřní prostor

- Očistěte vnitřní prostor po vyjmutí fritovací nádoby pomocí měkké houbičky mírně navlhčené v teplé vodě. Opatrně očistěte topné těleso. Očistěte čistou utěrkou dosucha.

#### Vnější povrch

- K čištění vnějšího povrchu použijte suchou nebo mírně navlhčenou textilii. Poté vše řádně očistěte dosucha.



#### Varování:

K čištění nikdy nepoužívejte drátěnky, čisticí prostředky s abrazivním účinkem, benzín apod.

#### Uložení

- Pokud nebudete spotřebič delší dobu používat, odpojte zástrčku od síťové zásuvky, nechte spotřebič vychladnout a vyčistěte jej podle výše uvedených pokynů.
- Před uložením se ujistěte, že jsou spotřebič i všechno příslušenství řádně čisté a suché.
- Uložte spotřebič na suché, čisté a dobře větrané místo, kde nebude vystaven extrémním teplotám a kde bude mimo dosah dětí nebo zvířat.

#### TECHNICKÉ ÚDAJE

Jmenovitý rozsah napětí.....	220–240 V~
Jmenovitý kmitočet.....	50-60 Hz
Jmenovitý příkon.....	2700 W
Objem fritovací nádoby.....	9 l
Nastavení teploty.....	.80–200 °C
Nastavení doby provozu.....	.1–60 minut

Změny textu a technických specifikací vyhrazeny.

#### POKYNY A INFORMACE O NAKLÁDÁNÍ S POUŽITÝM OBALEM

Použitý obalový materiál odložte na místo určené obcí k ukládání odpadu.

#### LIKVIDACE POUŽITÝCH ELEKTRICKÝCH A ELEKTRONICKÝCH ZAŘÍZENÍ

Ke správné likvidaci, obnově a recyklaci předejte tyto výrobky na určená sběrná místa. Alternativně v některých zemích Evropské unie nebo jiných evropských zemích můžete vrátit své výrobky místnímu prodejci při koupi ekvivalentního nového produktu. Správnou likvidací tohoto produktu pomůžete zachovat cenné přírodní zdroje a napomáháte prevenci potenciálních negativních dopadů na životní prostředí a lidské zdraví, což by mohly být důsledky nesprávné likvidace odpadů. Další podrobnosti si vyžádejte od místního úřadu nebo nejbližšího sběrného místa. Při nesprávné likvidaci tohoto druhu odpadu mohou být v souladu s národními předpisy uděleny pokuty.

#### Pro podnikové subjekty v zemích Evropské unie

Chcete-li likvidovat elektrická a elektronická zařízení, vyžádejte si potřebné informace od svého prodejce nebo dodavatele.

#### Likvidace v ostatních zemích mimo Evropskou unii

Chcete-li tento výrobek zlikvidovat jinde, vyžádejte si potřebné informace od správném způsobu likvidace od místních úřadů nebo od svého prodejce.



